

# JRT® COMBO TISSUE DISPENSER

## DISTRIBUIDORA COMBINADA DE PAPEL HIGIÉNICO JRT®

## BOÎTE DISTRIBUTRICE DE DEUX ROULEAUX DE PAPIER HYGIÉNIQUE JRT®

Instruction Sheet

Instructivo

Instructions

### MOUNTING INSTRUCTIONS

**IMPORTANT!** For secure mounting, follow these instructions thoroughly. Insure that the proper mounting hardware is used for the appropriate wall type.

1. Mount the dispenser with the bottom edge approximately 30 inches from the floor and 12" from the front edge of the toilet to the centerline of the dispenser. (See Figure 1)
2. Use 5 mounting screws as a minimum to attach the dispenser to a wall.
3. Prior to mounting, ensure the roll holders are positioned for the product that is to be used. (See hub adjustment instructions on reverse side)

### INSTALACIÓN

**¡IMPORTANTE!** Para que la instalación quede firme, siga estas instrucciones al pie de la letra. Asegúrese de emplear los accesorios de instalación apropiados para el tipo de pared.

1. Instale la distribuidora con el borde inferior a una altura aproximada de 30 pulgadas (76 cm) del piso y a una distancia de 12 pulgadas (30 cm) del borde del retrete a la línea central de la distribuidora (Figura 1).
2. Fije la distribuidora a la pared con un mínimo de 5 tornillos.
3. Antes de proceder con la instalación, asegúrese de que los portarrollos estén bien colocados de acuerdo con el tipo de producto que va a usar (consulte al reverso las instrucciones sobre el ajuste del cubo).

### INSTRUCTIONS DE MONTAGE POUR LES BOÎTES DISTRIBUTRICES

**IMPORTANT !** Pour un montage correct, il est recommandé de suivre de près ces instructions. S'assurer d'utiliser le matériel de montage approprié en fonction du type de mur sur lequel il se fera.

1. Monter la boîte distributrice de sorte que le bord inférieur se trouve à environ 30 po (76 cm) du sol, et que le centre de la boîte distributrice soit à 12 po (30 cm) du bord avant de la toilette (Figure 1).
2. Utiliser au moins 5 vis fournies pour fixer la boîte distributrice au mur.
3. Avant le montage, s'assurer que la position des porte-rouleaux est adaptée au produit qui sera utilisé. (Voir les instructions de réglage des moyeux au verso.)

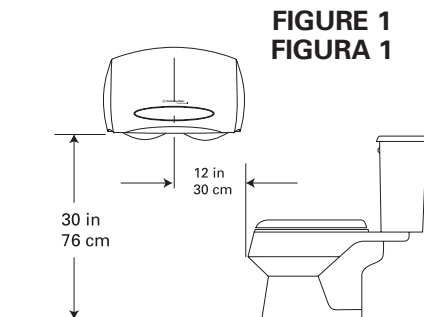
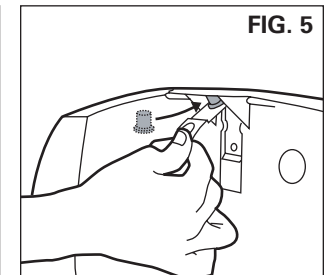
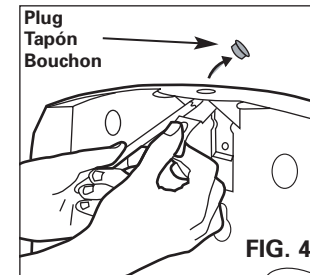
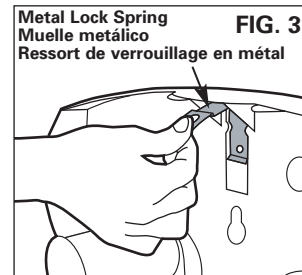
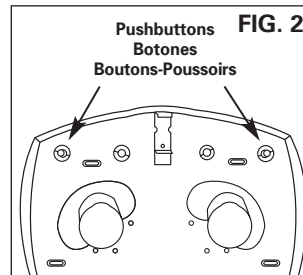

FIGURE 1  
FIGURA 1

### OPTIONAL PUSHBUTTON LOCK FEATURE

**Dispenser comes with plug in place. To convert to pushbutton operation:**

1. Remove one of the pushbuttons from the back wall of the dispenser (see figure 2).
2. Depress the end of the metal lock spring being careful not to overstress it (see figure 3).
3. Remove the plug if one is installed by pushing on it from the inside (see figure 4).
4. Slide the pushbutton into the hole behind the lock spring (see figure 5).



**AMERICANS WITH DISABILITIES ACT (For use in U.S. only):** Title III of the Americans with Disabilities Act ("ADA") governs, in detail, the placement and operation of dispensers. You should ensure that your mounting and use of dispensers complies with that law as well as the regulations issued under that statute. The mounting suggestions in this document may or may not fulfill the obligations of the ADA with respect to your facility.

KIMBERLY-CLARK CORPORATION DISCLAIMS LIABILITY FOR PERSONAL INJURIES OR PROPERTY DAMAGES RESULTING FROM INSTALLATION NOT PERFORMED BY KIMBERLY-CLARK.

**SEE OTHER SIDE FOR LOADING INSTRUCTIONS.**

**LEY DE PROTECCIÓN DEL INVÁLIDO (APLICABLE SÓLO EN EE.UU.):** El Artículo III de la Ley de protección del inválido ("ADA") regula detalladamente la instalación y funcionamiento de distribuidoras. Usted debe asegurarse de que la instalación y el uso de distribuidoras cumpla con dicha ley, así como con los reglamentos expedidos bajo el amparo de sus estatutos. Es posible que las recomendaciones de montaje contenidas en este documento cumplan o no con las estipulaciones de la ADA según las características de su construcción.

KIMBERLY-CLARK CORPORATION RECHAZA TODA RESPONSABILIDAD POR LESIONES PERSONALES O DAÑOS EN PROPIEDAD AJENA RESULTANTES DE INSTALACIONES NO REALIZADAS POR KIMBERLY-CLARK.

**CONSULTE LAS INSTRUCCIONES DE RECARGA AL ANVERSO.**

### DISPOSITIF OPTIONNEL DE BOUTONS-POUSOIRS DE VERROUILLAGE

**La boîte distributrice est fournie avec des bouchons qui peuvent s'enlever pour installer des boutons-poussoirs. Pour ajouter un bouton-poussoir à la boîte distributrice :**

1. Retirer l'un des boutons-poussoirs situé à l'arrière de la boîte distributrice (Figure 2).
2. Appuyer sans exagérer sur l'extrémité du ressort de verrouillage en métal (Figure 3).
3. Retirer le bouchon s'il y en a un, en le poussant de l'intérieur (Figure 4).
4. Insérer le bouton-poussoir dans l'orifice derrière le ressort de verrouillage (Figure 5).

**LOI CONCERNANT LES AMÉRICAINS HANDICAPÉS :** Le titre III de l'Americans with Disabilities Act (« ADA ») (Loi concernant les Américains handicapés) régit, de façon détaillée, l'emplacement et le fonctionnement des boîtes distributrices. Vous devriez veiller à ce que votre méthode de montage et d'utilisation des boîtes distributrices soit conforme à la Loi de même qu'aux règlements y afférents. Les suggestions de montage qui figurent dans le présent document peuvent répondre ou non aux exigences de l'ADA dépendant du type d'installation.

KIMBERLY-CLARK CORPORATION DÉCLINE TOUTE RESPONSABILITÉ POUR LES BLESSURES PERSONNELLES OU LES DOMMAGES À LA PROPRIÉTÉ RESULTANT D'UNE INSTALLATION N'AYANT PAS ÉTÉ EFFECTUÉE PAR KIMBERLY-CLARK.

**VOIR DE L'AUTRE CÔTÉ POUR LES INSTRUCTIONS DE CHARGEMENT.**