

MOUNTING INSTRUCTIONS



For optimum security, use of both screws and tape enclosed are recommended when mounting the dispenser. Also, insure the wall surface is clean and free of dirt and grease.

1. Locate the dispenser on the wall with bottom edge 45" above the floor and mark the wall at the center mounting slot as shown in Figure 1.
IMPORTANT:
Allow a minimum of six (6) inches of clearance on both sides of the dispenser.

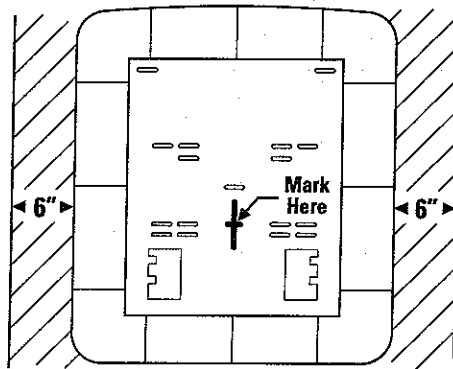

Figure 1

2. Drill a 5/16" diameter hole at the marked location. The depth should be 1-1/2 times the length of the ALLIGATOR® ANCHOR
3. Insert an ALLIGATOR® ANCHOR into the hole until it sits flush.
4. Install the screws into the ALLIGATOR® ANCHOR, driving it in approximately half way.
5. Mount the dispenser onto the screw and insure it fits properly. Adjust the dispenser so that it is level with the floor and plum with adjacent wall.

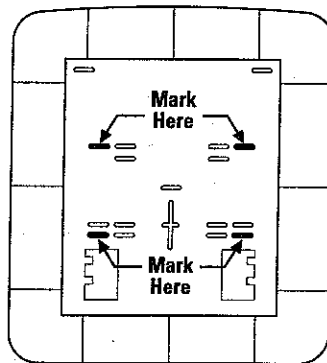

Figure 2

6. Mark the wall at two (2) mounting slots on the upper half of the dispenser and two (2) mounting slots on the lower half of the dispenser. An example is shown in Figure 2. Remove the dispenser.

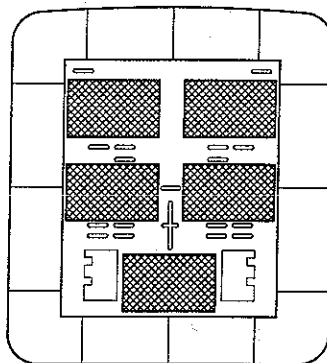

Figure 3

7. Drill four (4) 5/16" diameter holes at the marked locations. The depth should be 1-1/2 times the length of the ALLIGATOR® ANCHOR
8. Insert the ALLIGATOR® ANCHORS into the holes until they sit flush.
9. Position the double back tape on the back of the dispenser as shown in Figure 3.
10. Remove the tape liner and reposition the dispenser on the center screw. Align the dispenser such that the four (4) wall anchors are in alignment with the selected mounting slots. Push the dispenser until it seats firmly against the wall.
11. Drive screws into each wall anchor until they seat flush.

Americans with Disabilities Act (For use in US only): Title III of the Americans with Disabilities Act ("ADA") governs, in detail, the placement and operation of dispensers. You should ensure that your mounting and use of dispensers complies with that law as well as the regulations issued under that statute. The mounting suggestions in this document may or may not fulfill the obligations of the ADA with respect to your facility.

KIMBERLY-CLARK CORPORATION DISCLAIMS LIABILITY FOR PERSONAL INJURIES OR PROPERTY DAMAGES RESULTING FROM INSTALLATION NOT PERFORMED BY KIMBERLY-CLARK.

®ALLIGATOR ANCHORS is a registered trademark of Mechanical Plastics Corp.

©1998 KCC. All rights reserved.

Manufactured for: Kimberly-Clark Corporation, Roswell, GA 30076

OPERATING INSTRUCTIONS FOR DOOR OPENING AND CLOSING

1. Insert the square end of the key into the square opening located on the top right of the dispenser (Figure 4).
2. Rotate the key **CLOCKWISE** until the door pops open (Figure 5)
CAUTION: Rotating the key incorrectly will break the key and possibly damage the dispenser.

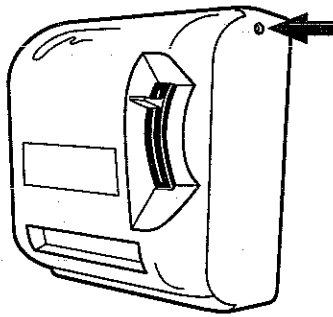

Figure 4

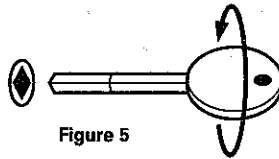

Figure 5

3. Pull the door open by swinging it a full 180° so it rests against the wall.
4. Close the door by swinging it up. The dispenser will be locked when the door is seated flush to the back.

LOADING INSTRUCTIONS

1. With the door open, insert one (1) roll of HRT product in the direction shown in Figure 6.
2. Tuck the paper between the wood and rubber roller and proceed to pump the dispenser lever to feed the paper. See Figure 7.
3. Tear the tissue off and close the door.

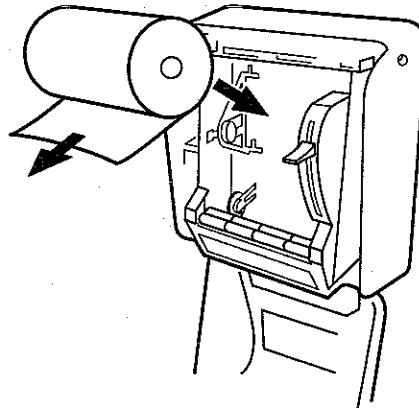

Figure 6

STUB ROLL OPERATING INSTRUCTIONS

1. When the main roll reaches a diameter of approximately 3 inches (Figure 8), remove it from the upper roll holder and place it in the lower roll holders (Figure 9)
2. Proceed to load the main roll as previously described.

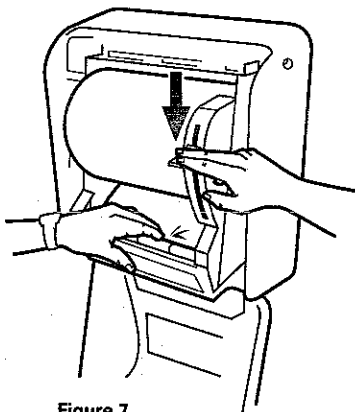

Figure 7

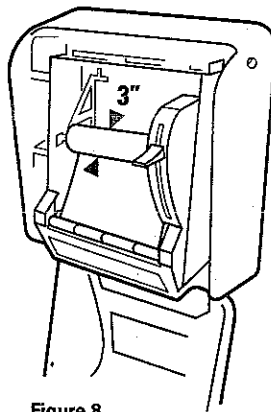

Figure 8

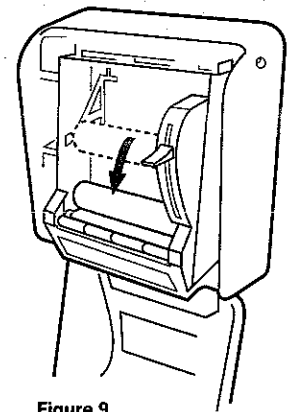

Figure 9

INSTRUCTIONS DE MONTAGE



Pour un maximum de sécurité, il est recommandé d'utiliser les deux vis et le ruban inclus lors du montage de la boîte distributrice. De plus, il faut s'assurer que la surface est propre et débarrassée de la graisse et des saletés.

- Placez la boîte distributrice sur le mur, l'arête inférieure se trouvant à 45 po du plancher et faites une marque sur le mur vis-à-vis la fente de montage centrale illustrée à la Figure 1.

IMPORTANT : Laissez un dégagement d'au moins six (6) pouces de chaque côté de la boîte distributrice.

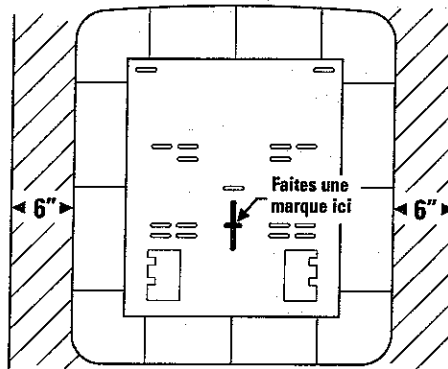

Figure 1

- À l'aide d'une perceuse, faites un trou mesurant 5/16 po de diamètre à l'endroit marqué. Le trou devrait mesurer 1-1/2 fois la longueur de l'ancrage ALLIGATOR® en profondeur.

- Insérez l'ancrage ALLIGATOR® dans le trou à ras du mur.

- Vissez la vis dans l'ancrage ALLIGATOR®, en la rentrant à peu près à moitié.

- Posez la boîte distributrice sur la vis et assurez-vous qu'elle s'adapte parfaitement. Ajustez la boîte de manière à ce qu'elle soit au niveau par rapport au plancher et au mur adjacent.

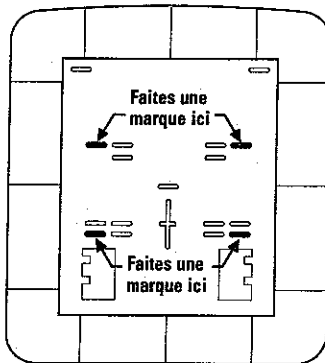

Figure 2

- Faites une marque sur le mur à l'emplacement des deux (2) fentes de montage qui se trouvent dans la partie supérieure de la boîte et aussi à l'emplacement des deux fentes de montage qui se trouvent dans la partie inférieure de la boîte. Suivez l'exemple donné à la Figure 2. Enlevez la boîte distributrice.

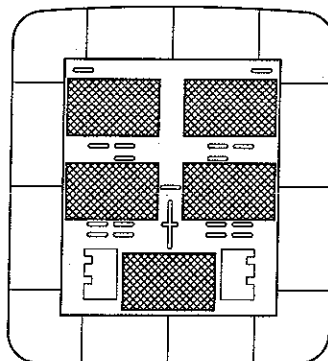

Figure 3

- Percez quatre (4) trous mesurant 5/16 po de diamètre aux endroits marqués. Les trous devraient mesurer 1-1/2 fois la longueur de l'ancrage ALLIGATOR® en profondeur.

- Insérer les ancrages ALLIGATOR® dans les trous à ras du mur.

- Mettez le ruban adhésif à double face en place à l'arrière de la boîte distributrice, tel qu'illustré sur la Figure 3.

- Retirez la bande qui recouvre le ruban et repositionnez la boîte distributrice sur la vis centrale. Alignez la boîte distributrice de manière à ce que les quatre (4) ancrages soient vis-à-vis des fentes de montage sélectionnées. Poussez sur la boîte distributrice jusqu'à ce qu'elle tombe bien place sur le mur.

- Vissez les vis dans chaque ancrage jusqu'à ce qu'elles soient à ras du mur.

LOI CONCERNANT LES AMÉRICAINS HANDICAPÉS (À utiliser aux États-Unis seulement)

Le titre III de l'Americans with Disabilities Act (<<ADA>>) (Loi concernant les Américains handicapés) régit, de façon détaillée, l'emplacement et le fonctionnement des distributeurs. Vous devriez veiller à ce que votre méthode de montage et d'utilisation des distributeurs soit conforme à la Loi de même qu'aux règlements y afférents. Les suggestions de montage qui figurent dans le présent document peuvent répondre ou non aux exigences de l'ADA dépendant du type d'installation.

KIMBERLY-CLARK CORPORATION NE POURRA ÊTRE TENUE RESPONSABLE POUR LES BLESSURES PERSONNELLES OU LES DOMMAGES MATÉRIELS RÉSULTANT D'UNE INSTALLATION QUI N'A PAS ÉTÉ PAR KIMBERLY-CLARK.

ALLIGATOR ANCHORS® est une marque de commerce déposée de Mechanical Plastics Corp.

©1997 KCC. Tous droits réservés.

Fabriqué pour: Kimberly-Clark Corporation, Roswell, GA 30076.

INSTRUCTIONS CONCERNANT L'OUVERTURE ET LA FERMETURE DE LA PORTE

1. Insérez l'extrémité carrée de la clé dans l'ouverture carrée qui se trouve sur le côté droit supérieur de la boîte distributrice (Figure 4).

2. Faites tourner la clé **DANS LE SENS DES AIGUILLES D'UNE MONTRE** jusqu'à ce que la porte s'ouvre (Figure 5)

AVERTISSEMENT : Si vous ne faites pas tourner la clé dans le bon sens, vous risquez de la briser et d'endommager éventuellement la boîte distributrice.

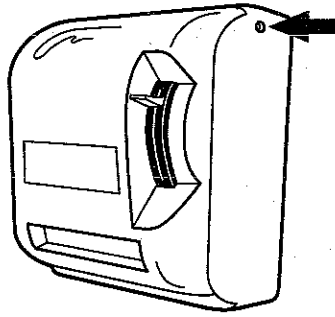

Figure 4

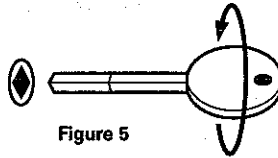

Figure 5

3. Ouvrez la porte en la faisant pivoter sur 180° de sorte qu'elle s'appuie contre le mur.

4. Refermez la porte en la faisant pivoter. La boîte distributrice sera verrouillée lorsque la porte s'alignera parfaitement avec l'arrière de la boîte.

INSTRUCTIONS POUR LE CHARGEMENT

1. Une fois la porte ouverte, déposez un (1) rouleau de produit HRT dans le sens indiqué à la Figure 6.

2. Insérez le papier entre le bois et le rouleau en caoutchouc et actionnez le levier de la boîte distributrice jusqu'à ce que le papier apparaisse. Se reporter à la Figure 7.

3. Déchirez l'essuie-tout et refermez la porte.

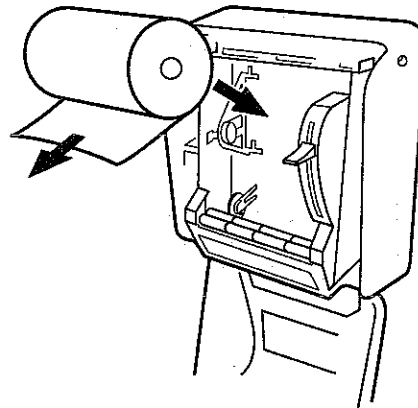

Figure 6

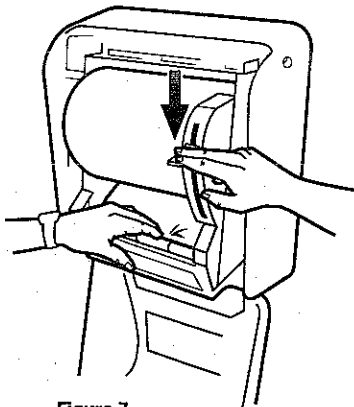

Figure 7

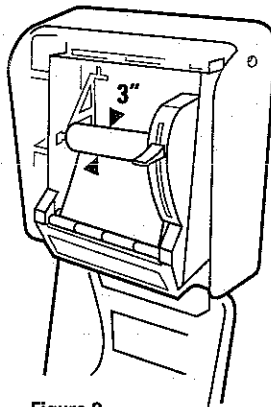

Figure 8

INSTRUCTIONS POUR LE ROULEAU DE REMPLACEMENT

1. Lorsque le rouleau principal ne mesure plus qu'environ 3 pouces de diamètre (Figure 8), enlevez-le du support supérieur et placez-le sur le support inférieur (Figure 9)

2. Chargez le rouleau principal en suivant la méthode déjà décrite.

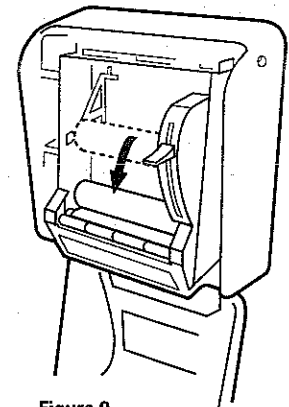

Figure 9

INSTRUCCIONES DE MONTAJE EN SUPERFICIES METÁLICAS DE SEPARACIÓN



Para la seguridad máxima, se recomienda usar los dos tornillos y la cinta que se incluyen para instalar la distribuidora. Además asegúrese que la superficie de la pared esté limpia y no tenga suciedad ni grasa.



Figura 1



Figura 2

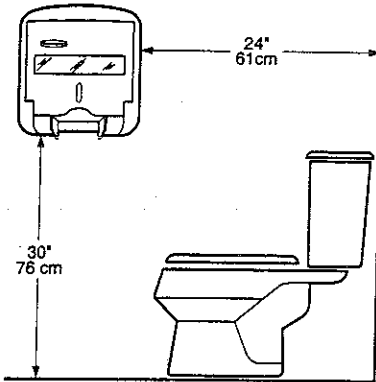

Figura 3

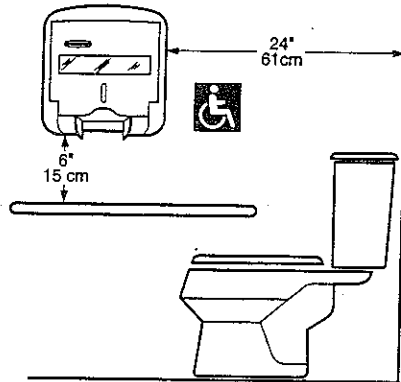

Figura 4

1. Ubique la distribuidora en la pared de acuerdo con la figura 1. Para un compartimento de inválido, haga la ubicación de acuerdo con la figura 2.
2. Con la puerta de la distribuidora abierta, marque en la pared las cuatro (4) ranuras de montaje como se muestra en la figura 3.
3. Perfore cuatro (4) agujeros de 3/16" de guía en las ubicaciones marcadas.
4. Coloque los tornillos de 1" en los agujeros, atornillándolos aproximadamente hasta la mitad.
5. Instale la distribuidora en los cuatro (4) tornillos y asegúrese que calce correctamente. Ajústela como sea necesario.
6. Saque la distribuidora y ponga la cinta adhesiva por ambos lados en el respaldo de la distribuidora como muestra en la figura 4.
7. Saque el forro de la cinta y coloque nuevamente la distribuidora en los cuatro (4) tornillos. Empuje la distribuidora hasta que quede bien firme en la pared.
8. Apriete los cuatro (4) tornillos hasta que queden al ras de la pared.

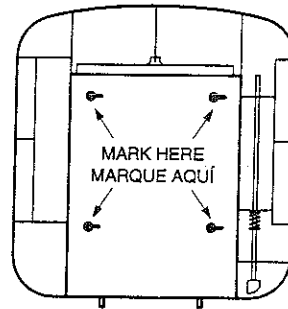
INSTRUCCIONES PARA ABRIR Y CERRAR LA PUERTA

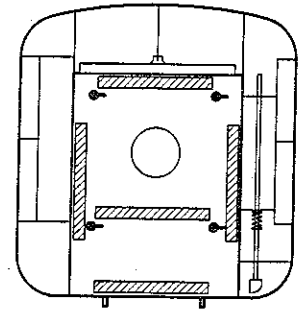

Figura 1



Figura 2

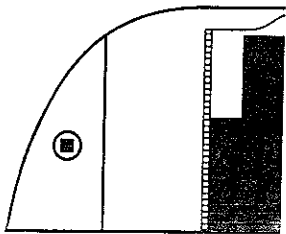

Figura 3

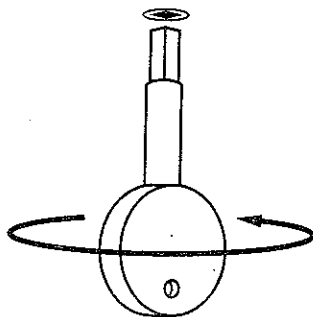

Figura 4

1. Inserte el extremo cuadrado de la llave en la abertura cuadrada ubicada abajo a la izquierda del respaldo de la distribuidora (figura 5).
2. Gire la llave **HACIA LA DERECHA** hasta que la puerta se abra de golpe (figura 6). **PRECAUCION:** Si gira la llave incorrectamente puede quebrarla y posiblemente dañe la distribuidora.
3. Gire la puerta hacia la derecha hasta que el retén la enclave dejándola completamente abierta (se oír un clic).
4. Cierre la puerta girándola hacia la izquierda. La distribuidora quedará cerrada cuando la puerta esté asentada al ras con el respaldo.

INSTRUCCIONES DE RECARGA

IMPORTANTE: Para una distribución correcta, recargue la distribuidora como se indica en la figura 7, dependiendo de que la instalación sea a la mano izquierda o derecha.



INSTRUCCIONES DE MONTAJE EN SUPERFICIES DE PARED SECA, AZULEJOS O BLOQUES DE ESCORIA

Para la seguridad máxima, se recomienda usar los dos tornillos y la cinta que se incluyen para instalar la distribuidora. Además asegúrese que la superficie de la pared esté limpia y no tenga suciedad ni grasa.



Figura 1



Figura 2

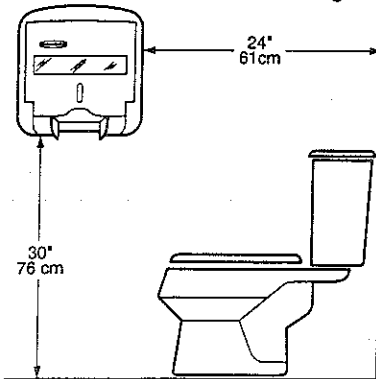

Figura 3

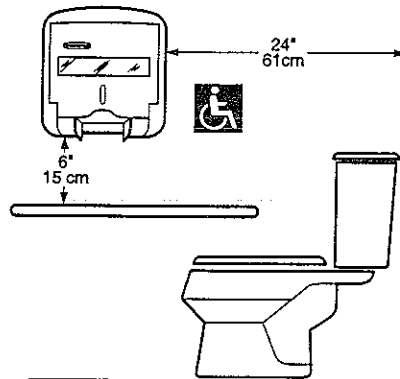

Figura 4

1. Ubique la distribuidora en la pared de acuerdo con la figura 1. Para un compartimento de inválido, haga la ubicación de acuerdo con la figura 2.

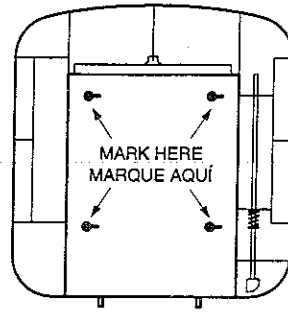
2. Con la puerta de la distribuidora abierta, marque en la pared las cuatro (4) ranuras de montaje como se muestra en la figura 3.

3. Perfore cuatro (4) agujeros de 5/16" de diámetro en las ubicaciones marcadas. La profundidad debe ser 1 1/2 veces la longitud del anclaje **ALLIGATOR**®.

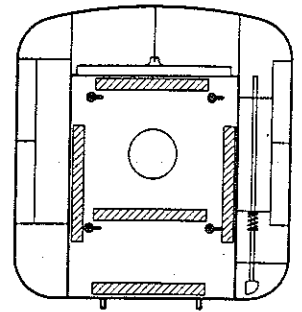
4. Inserte anclajes **ALLIGATOR**® en los agujeros hasta que queden al ras.

5. Coloque los tornillos de 1 3/4" en los anclajes **ALLIGATOR**® atornillándolos aproximadamente hasta la mitad.

6. Instale la distribuidora en los cuatro (4) tornillos y asegúrese que calce correctamente. Ajústela como sea necesario.

7. Saque la distribuidora y ponga la cinta adhesiva por ambos lados en el respaldo de la distribuidora como muestra en la figura 4.

8. Saque el forro de la cinta y coloque nuevamente la distribuidora en los cuatro (4) tornillos. Empuje la distribuidora hasta que quede bien firme en la pared.

9. Apriete los cuatro (4) tornillos hasta que queden al ras de la pared.

LEY DE NORTEAMERICANOS CON INVALIDEZ (PARA USARSE EN LOS ESTADOS UNIDOS SOLAMENTE):

El título III de la Ley de Norteamericanos con invalidez ("ADA") regula detalladamente la instalación y operación de las distribuidoras. Es necesario asegurarse que el montaje y uso de montaje que se dan aquí puede ser que cumplan o no con los reglamentos de "ADA" con respecto a su instalación específica.

KIMBERLY-CLARK CORPORATION NO ASUME RESPONSABILIDAD POR LESIONES PERSONALES O DAÑOS A LA PROPIEDAD QUE CAUSE UNA INSTALACIÓN NO EFECTUADA POR KIMBERLY-CLARK