

FIGURE 1
FIGURA 1

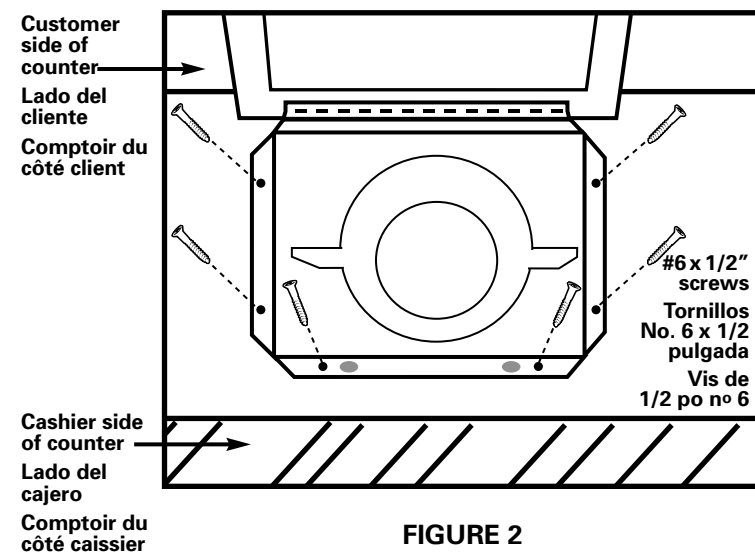

FIGURE 2
FIGURA 2

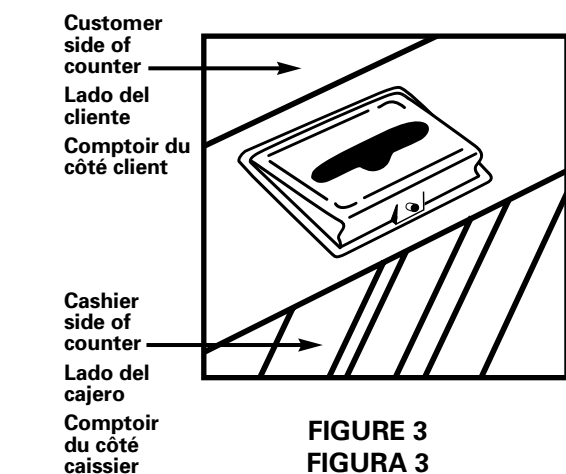

FIGURE 3
FIGURA 3

INSTALLATION INSTRUCTIONS FOR IN-COUNTER NAPKIN DISPENSER

TOOLS REQUIRED: Phillips Screwdriver, Safety Glasses, Saber Saw/Jig Saw, Tape Measure, Template included, #6 x 1/2" Pan Head Combination Head Zinc Plated Sheet Metal Screws (6) included, Power Screwdriver with Phillips Bit, Roll of 3/4" Masking Tape to protect counter top from scratches while sawing.

1. Remove old dispenser.
2. Place template on counter where the dispenser will be located. Mark around the template. Remove template. Place two layers of tape around the outside of the marked lines to protect the counter when cutting counter
3. Cut opening to match enclosed template (7-5/8" x 5-3/8").
4. Remove tape from counter. Clean area thoroughly.
5. Position dispenser so that lock is facing away from customer side of counter. Lower dispenser into the new opening making sure that both tabs are held in place against the dispenser while being inserted through hole in counter top. **(See Figure 1) DO NOT OVERSTRESS TABS.**
6. Open lid by depressing the pushbutton and lifting lid up.
7. Drive #6 x 1/2" pan head combination head zinc plated sheet metal screws (6), included, through holes along flange of dispenser into counter top. **(See Figure 2)**
8. Close Lid. **(See Figure 3)**

AMERICANS WITH DISABILITIES ACT (FOR USE IN U.S. ONLY): Title III of the Americans with Disabilities Act ("ADA") governs, in detail, the placement and operation of dispensers. You should ensure that your mounting and use of dispensers complies with that law as well as the regulations issued under that statute. The mounting suggestions in this document may or may not fulfill the obligations of the ADA with respect to your facility.

KIMBERLY-CLARK CORPORATION DISCLAIMS LIABILITY FOR PERSONAL INJURIES OR PROPERTY DAMAGES RESULTING FROM INSTALLATION NOT PERFORMED BY KIMBERLY-CLARK.

®Registered trademarks of Kimberly-Clark Corporation.
©2001 KCC. All Rights Reserved. Manufactured for: Kimberly-Clark Corporation, Roswell, GA 30076

INSTALACIÓN DE DISTRIBUIDORAS DE SERVILLETAS PARA MOSTRADOR

HERRAMIENTAS NECESARIAS: Destornillador de punta de cruz, anteojos de seguridad, sierra de vaivén o sierra caladora, cinta métrica, plantilla incluida, (6) tornillos niquelados con cinc de cabeza combinada en cazoleta No. 6 x 1/2 pulgada, destornillador eléctrico con broca de punta de cruz y rollo de 3/4 pulgada de cinta protectora para evitar rayar la mesa al usar la sierra.

1. Quite la distribuidora usada.
2. Coloque la plantilla en la mesa justo donde piensa instalar la distribuidora. Trace una línea en la mesa alrededor del perímetro de la plantilla. Quite la plantilla y adhiera en capas dos tiras de cinta protectora por fuera alrededor de las líneas a fin de proteger la mesa al cortar.
3. Corte una abertura de las mismas dimensiones que la plantilla incluida (7 5/8 x 5 3/8 de pulgada).
4. Despegue la cinta de la mesa y limpie bien el área.
5. Coloque la distribuidora de manera que el seguro quede en sentido opuesto al lado del cliente. Instale la distribuidora en la abertura nueva presionando las dos pestañas contra el cuerpo de la distribuidora **(véase la Figura 1). EVITE PRESIONAR DEMASIADO LAS PESTAÑAS.**
6. Presione el botón y levante la tapa para abrirla.
7. Instale los (6) tornillos niquelados con cinc de cabeza combinada en cazoleta No. 6 x 1/2 pulgada incluidos en los orificios de la brida de la distribuidora y apriételos contra la mesa **(véase la Figura 2).**
8. Cierre la tapa **(véase la Figura 3).**

LEY DE PROTECCIÓN DEL INVÁLIDO (APLICABLE SÓLO EN EE.UU.): El Artículo III de la Ley de protección del inválido ("ADA") regula detalladamente la instalación y funcionamiento de distribuidoras. Usted debe asegurarse de que la instalación y el uso de distribuidoras cumpla con dicha ley, así como con los reglamentos expedidos bajo el amparo de sus estatutos. Es posible que las recomendaciones de montaje contenidas en este documento cumplan o no con las estipulaciones de la ADA según las características de su construcción.

KIMBERLY-CLARK CORPORATION RECHAZA TODA RESPONSABILIDAD POR LESIONES PERSONALES O DAÑOS EN PROPIEDAD AJENA RESULTANTES DE INSTALACIONES NO REALIZADAS POR KIMBERLY-CLARK.

®Marcas registradas de Kimberly-Clark Corporation.
©2001 KCC. Todos los derechos reservados. Fabricada para: Kimberly-Clark Corporation, Roswell, GA 30076

INSTRUCTIONS CONCERNANT L'INSTALLATION D'UNE BOÎTE DISTRIBUTRICE DE COMPTOIR POUR SERVIETTES

OUTILS REQUIS POUR L'INSTALLATION : Tournevis à pointe cruciforme, lunettes de protection, scie sauteuse, ruban à mesurer, modèle inclus, 6 vis à métaux en acier zingué à tête tronconique de 1/2 po (incluses), tournevis mécanique muni d'un embout cruciforme, rouleau de ruban masque de 3/4 po afin de protéger le comptoir lors de la coupe.

1. Retirer l'ancienne boîte distributrice.
2. Placer le modèle sur le comptoir à l'endroit où la nouvelle boîte sera installée. Tracer le pourtour du modèle. Retirer le modèle. Placer deux épaisseurs de ruban à l'extérieur des lignes de démarcation afin de protéger le comptoir lors de la coupe du comptoir.
3. Pratiquer une ouverture de la grandeur du modèle (7-5/8 po x 5-3/8 po).
4. Retirer le ruban du comptoir Nettoyer à fond la surface.
5. Installer la boîte distributrice de façon à ce que la serrure soit placée du côté opposé au client. Faire glisser la boîte distributrice dans la nouvelle ouverture tout en s'assurant que les deux languettes sont enfoncées vers la boîte pendant l'insertion de celle-ci dans le trou pratiqué dans le comptoir. **(Voir la figure 1.) ÉVITER DE TROP ENFONCER LES LANGUETTES.**
6. Ouvrir le couvercle en appuyant sur le bouton poussoir et en soulevant le couvercle.
7. Visser les 6 vis à métaux en acier zingué à tête tronconique de 1/2 po (incluses) dans les trous situés le long de la bride de la boîte distributrice sur le dessus du comptoir. **(Voir la figure 2.)**
8. Fermer le couvercle. **(Voir la figure 3.)**

LOI CONCERNANT LES AMÉRICAINS HANDICAPÉS :
Le titre III de l'Americans with Disabilities Act (« ADA ») (Loi concernant les Américains handicapés) régit, de façon détaillée, l'emplacement et le fonctionnement des boîtes distributrices. Vous devriez veiller à ce que votre méthode de montage et d'utilisation des boîtes distributrices soit conforme à la Loi de même qu'aux règlements y afférents. Les suggestions de montage qui figurent dans le présent document peuvent répondre ou non aux exigences de l'ADA dépendant du type d'installation.

KIMBERLY-CLARK CORPORATION DÉCLINE TOUTE RESPONSABILITÉ POUR LES BLESSURES PERSONNELLES OU LES DOMMAGES À LA PROPRIÉTÉ RESULTANT D'UNE INSTALLATION N'AYANT PAS ÉTÉ EFFECTUÉE PAR KIMBERLY-CLARK.

® Marques déposées Kimberly-Clark Corporation.
©2001 KCC. Tous droits réservés. Fabriqué pour: Kimberly-Clark Corporation, Roswell, GA 30076