

ROLL TISSUE DISPENSER

Distribuidora para rollos de papel higiénico

Boîte distributrice de papier hygiénique en rouleau

Instruction Sheet

Instructivo

Instructions

MOUNTING INSTRUCTIONS FOR ROLL TISSUE DISPENSER

1. Mount dispenser with bottom edge approximately 30 inches from floor and 12 inches from edge of toilet to centerline of dispenser (Figure 1).
2. Use same quantity of mounting screws as provided in hardware packet as a minimum to attach dispenser to wall.
3. Insure that proper mounting hardware is used for appropriate wall composition, as enclosed hardware may not be compatible with your wall surface.

INSTALACIÓN DE DISTRIBUIDORAS PARA ROLLOS DE PAPEL HIGIÉNICO

1. Instale la distribuidora con el borde inferior a una altura aproximada de 30 pulgadas (76 cm) del piso y a una distancia de 12 pulgadas (30 cm) del borde del retrete a la línea central de la distribuidora (Figura 1).
2. Fije la distribuidora a la pared usando como mínimo los tonillos incluidos en el paquete de accesorios de instalación.
3. Asegúrese de usar los accesorios de instalación apropiados para el tipo de material de la pared ya que es posible que los accesorios incluidos no sean los apropiados en su caso.

INSTRUCTION DE MONTAGE POUR LES BOÎTES DISTRIBUTRICES DE PAPIER HYGIÉNIQUE EN ROULEAU

1. Monter la boîte distributrice de sorte que l'extrémité inférieure se trouve à environ 30 po (76 cm) du plancher et à 12 po (30 cm) du bord de la toilette jusqu'au centre de la boîte distributrice (Figure 1).
2. Utiliser au moins toutes les vis fournies dans le paquet de quincaillerie pour fixer la boîte distributrice au mur.
3. S'assurer d'utiliser la quincaillerie qui convient en fonction de la composition du mur, étant donné que le paquet peut contenir des vis qui ne sont pas compatibles avec la surface sur laquelle vous devez travailler.

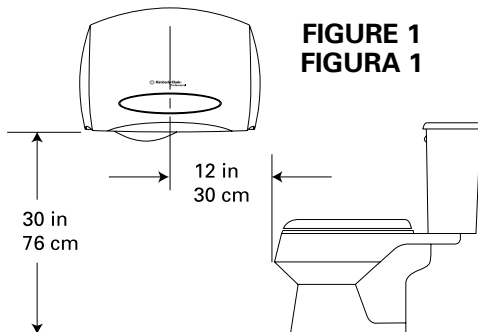

FIGURE 1
FIGURA 1

OPTIONAL PUSHBUTTON LOCK FEATURE

Dispenser comes with plug in place. To convert to pushbutton operation:

1. Remove metal lock spring by lifting tab at bottom and pulling it out, while pushing down on top of lock spring (see Figure 1).
2. Remove plug by pushing up on it from inside dispenser back (see Figure 2).
3. Remove one of the pushbuttons from back panel of dispenser (see Figure 3).
4. Insert pushbutton into hole from inside of dispenser (see Figure 4). Insert metal lock spring back in place, lining up notches on it with ones on back panel. Push bottom tab of lock spring up until it snaps into place.

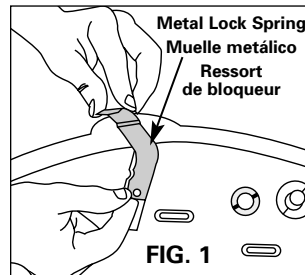

FIG. 1

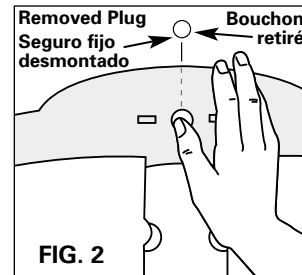

FIG. 2

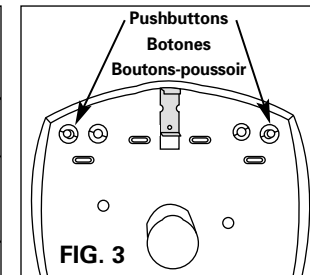

FIG. 3

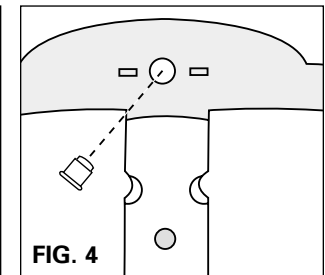

FIG. 4

SEGURO OPCIONAL DE BOTÓN

El seguro de la distribuidora es fijo; si desea cambiarlo por el seguro de botón:

1. Desarme el muelle metálico levantando y tirando hacia fuera de la lengüeta de la parte inferior mientras presiona simultáneamente hacia abajo la parte superior del muelle (Figura 1).
2. Saque el seguro de su lugar empujándolo hacia arriba por el interior del panel posterior de la distribuidora (Figura 2).
3. Tome uno de los botones que se encuentran en el panel posterior de la distribuidora (Figura 3).
4. Instale el botón en el orificio por el interior de la distribuidora (Figura 4) y vuelva a instalar el muelle metálico alineando las muescas con las del panel posterior de la distribuidora. Empuje hacia arriba la lengüeta del muelle hasta que encaje a presión en su lugar.

CARACTÉRISTIQUE OPTIONNELLE DE VERROUILLAGE À POUSSOIR

La boîte distributrice est munie d'orifices de fixation. Pour ajouter un bouton-poussoir à la boîte distributrice :

1. Retirer le ressort de bloqueur en soulevant la languette située au bas de la boîte et en la redressant tout en appuyant sur la partie supérieure du ressort de bloqueur (Figure 1).
2. De l'arrière de la boîte distributrice, pousser le bouchon pour le retirer (Figure 2).
3. Retirer l'un des boutons-poussoir situés à l'arrière de la boîte distributrice (Figure 3).
4. De l'intérieur de la boîte distributrice, insérer le bouton-poussoir dans l'orifice (Figure 4). Remettre le ressort de bloqueur en place tout en alignant les orifices avec ceux du panneau arrière. Appuyer sur la languette du ressort de bloqueur jusqu'à ce qu'il se ferme avec un bruit sec.

AMERICANS WITH DISABILITIES ACT (For use in U.S. only): Title III of the Americans with Disabilities Act ("ADA") governs, in detail, the placement and operation of dispensers. You should ensure that your mounting and use of dispensers complies with that law as well as the regulations issued under that statute. The mounting suggestions in this document may or may not fulfill the obligations of the ADA with respect to your facility.

KIMBERLY-CLARK CORPORATION DISCLAIMS LIABILITY FOR PERSONAL INJURIES OR PROPERTY DAMAGES RESULTING FROM INSTALLATION NOT PERFORMED BY KIMBERLY-CLARK.

SEE OTHER SIDE FOR LOADING INSTRUCTIONS.

LEY DE PROTECCIÓN DEL INVÁLIDO (APLICABLE SÓLO EN EE.UU.): El Artículo III de la Ley de protección del inválido ("ADA") regula detalladamente la instalación y funcionamiento de distribuidoras. Usted debe asegurarse de que la instalación y el uso de distribuidoras cumpla con dicha ley, así como con los reglamentos expedidos bajo el amparo de sus estatutos. Es posible que las recomendaciones de montaje contenidas en este documento cumplan o no con las estipulaciones de la ADA según las características de su construcción.

KIMBERLY-CLARK CORPORATION RECHAZA TODA RESPONSABILIDAD POR LESIONES PERSONALES O DAÑOS EN PROPIEDAD AJENA RESULTANTES DE INSTALACIONES NO REALIZADAS POR KIMBERLY-CLARK.

CONSULTE LAS INSTRUCCIONES DE RECARGA AL ANVERSO.

LOI CONCERNANT LES AMÉRICAINS HANDICAPÉS : Le titre III de l'Americans with Disabilities Act (« ADA ») (Loi concernant les Américains handicapés) régit, de façon détaillée, l'emplacement et le fonctionnement des boîtes distributrices. Vous devriez veiller à ce que votre méthode de montage et d'utilisation des boîtes distributrices soit conforme à la Loi de même qu'aux règlements y afférents. Les suggestions de montage qui figurent dans le présent document peuvent répondre ou non aux exigences de l'ADA dépendant du type d'installation.

KIMBERLY-CLARK CORPORATION DÉCLINE TOUTE RESPONSABILITÉ POUR LES BLESSURES PERSONNELLES OU LES DOMMAGES À LA PROPRIÉTÉ RÉSULTANT D'UNE INSTALLATION N'AYANT PAS ÉTÉ EFFECTUÉE PAR KIMBERLY-CLARK.

VOIR DE L'AUTRE CÔTÉ POUR LES INSTRUCTIONS DE CHARGEMENT.